

**SPODNÍ LÍC**

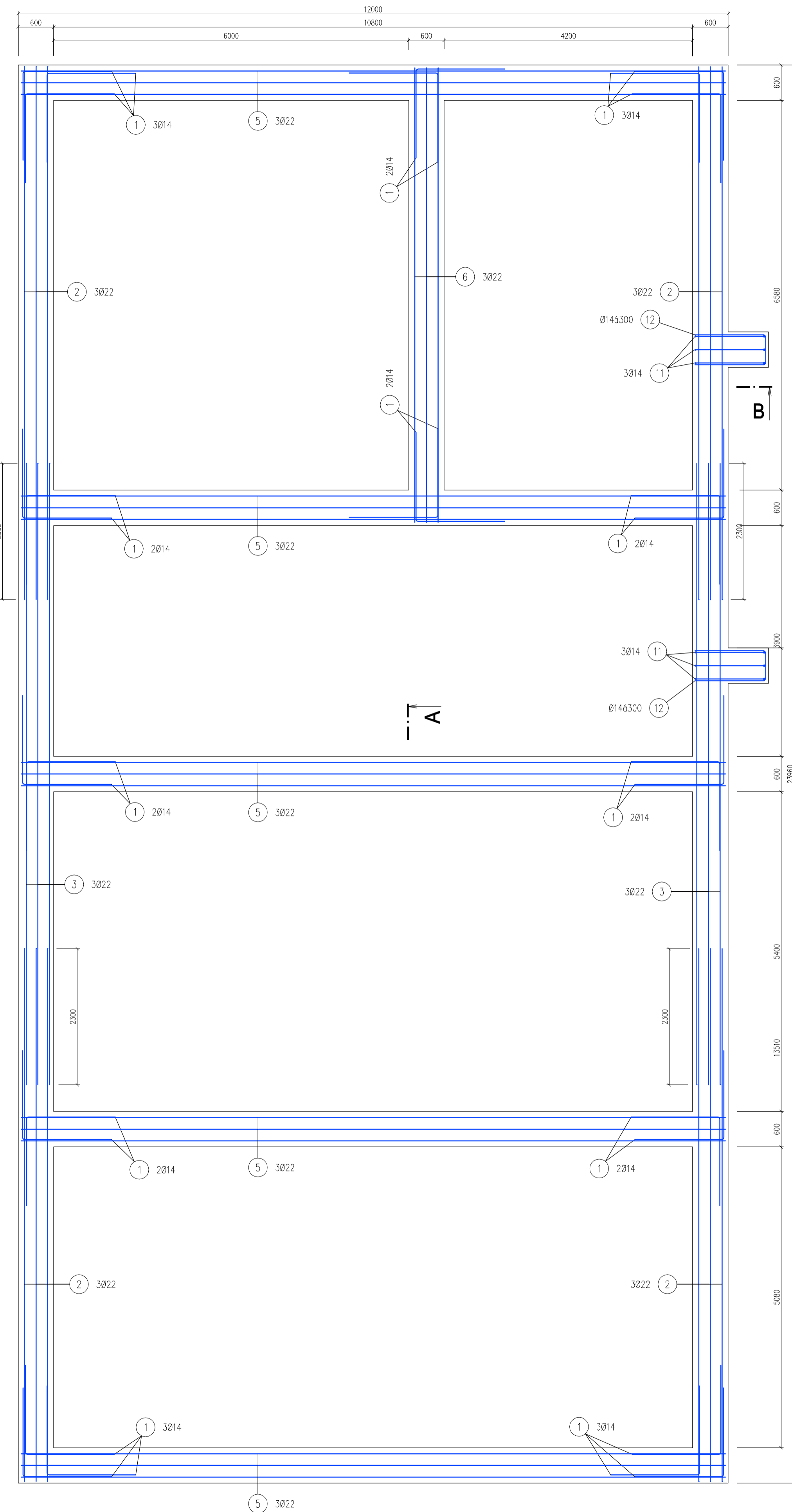

**HORNÍ LÍC**

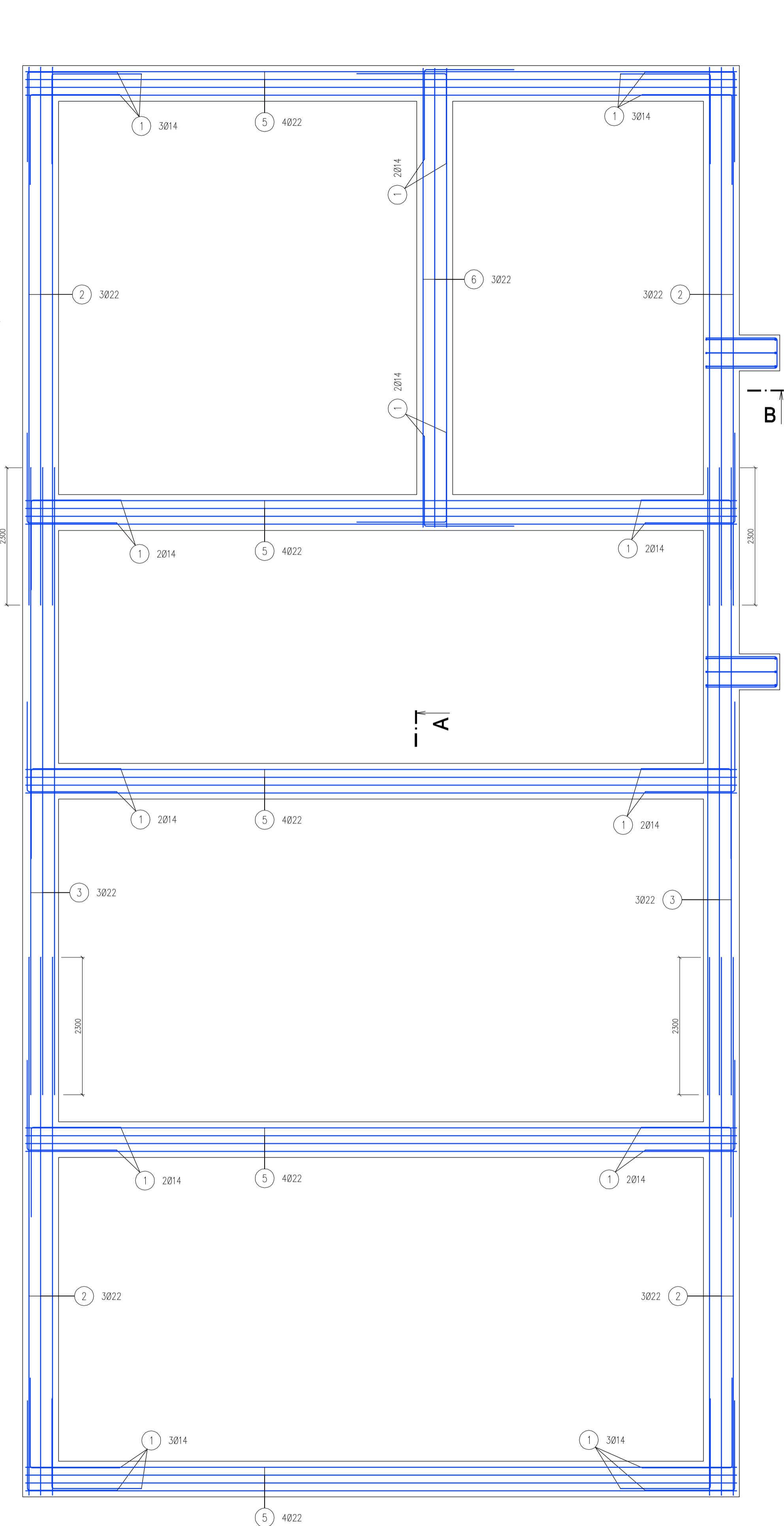

**TŘMÍNKY + DOPLŇUJÍCÍ VÝZTUŽ (2 vrstvy)**

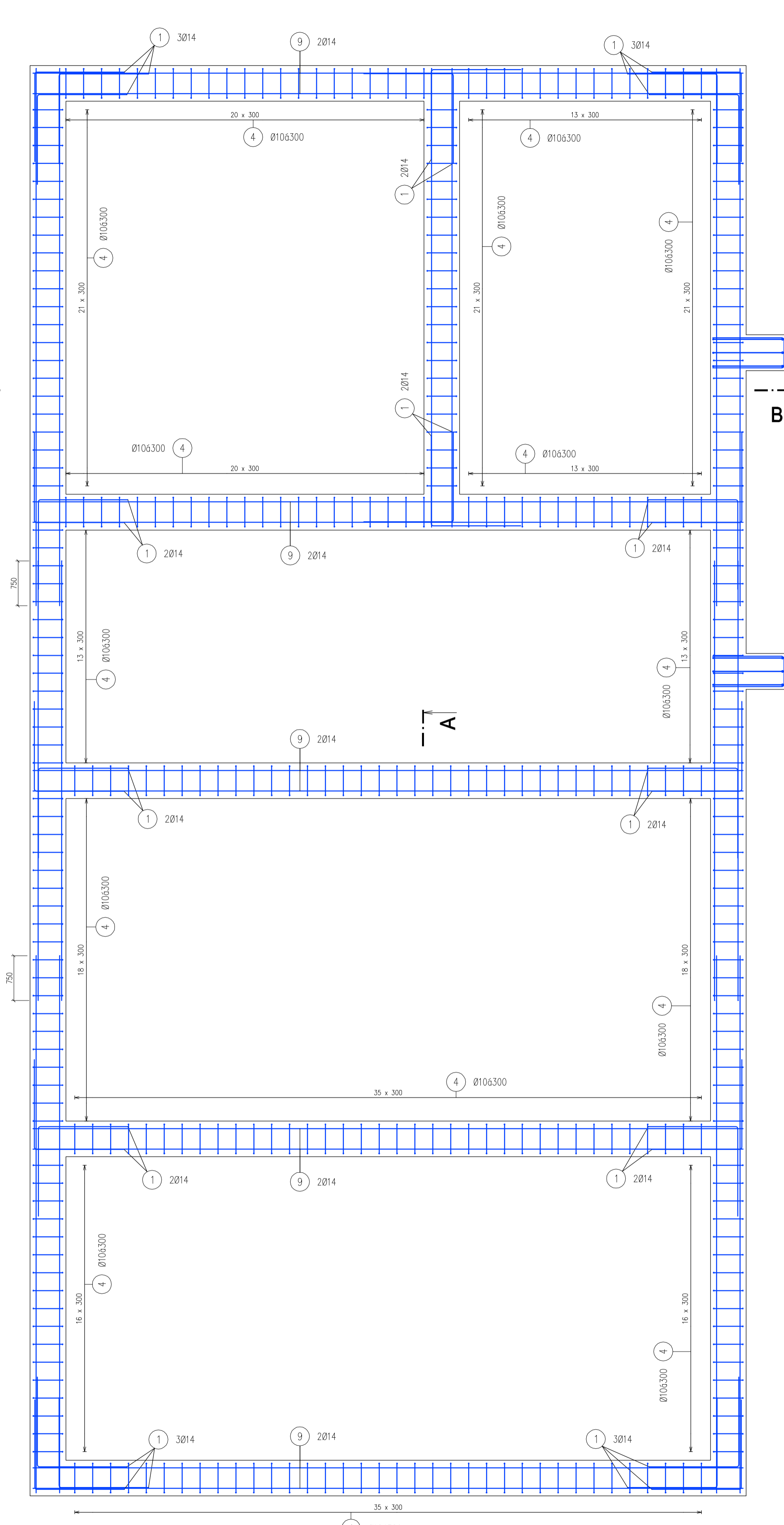

**ŘEZ A**

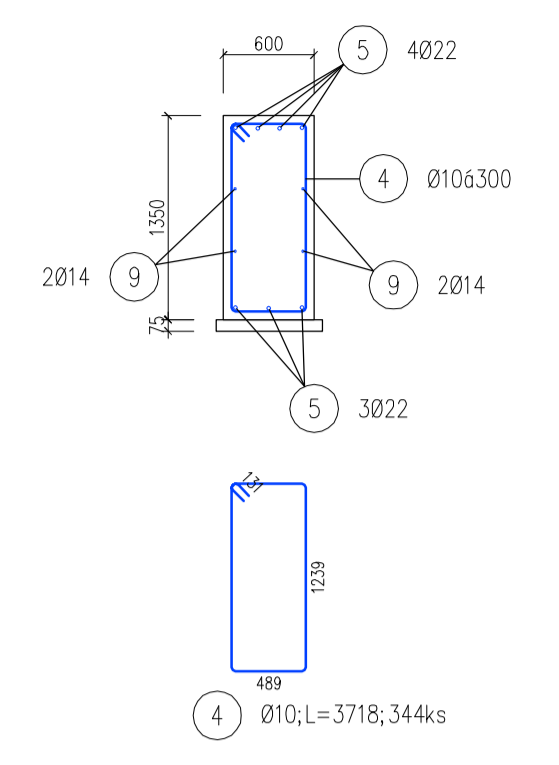

**ŘEZ B**

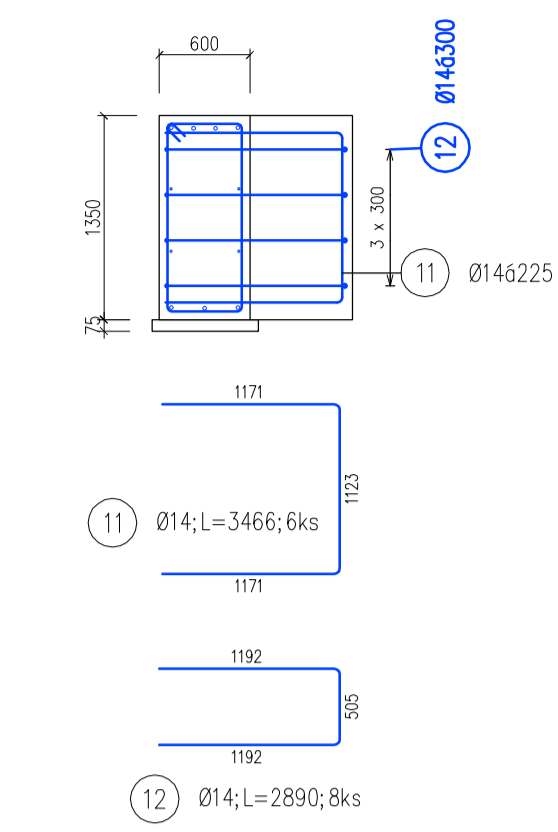

**Výkaz výztuže**

Pol.	Ks	Třída oceli	Ø	Délka (m)	Hmotnost (kg)	Délka celkem (m)	Hmotnost celkem (kg)
1	112	R	14	3,00	3,63	336,02	406,58
2	24	R	22	9,00	26,87	216,00	644,98
3	12	R	22	10,50	31,35	126,00	376,24
4	344	R	10	3,72	2,29	1278,99	789,14
5	35	R	22	11,90	35,53	416,50	1243,67
6	6	R	22	7,68	22,93	46,08	137,60
7	16	R	14	9,00	10,89	144,00	174,24
8	8	R	14	7,36	8,91	58,90	71,26
9	20	R	14	11,90	14,40	238,00	287,98
10	4	R	14	7,68	9,29	30,72	37,18
11	6	R	14	3,47	4,19	20,80	25,16
12	8	R	14	2,89	3,50	23,12	27,98
<b>Součet hmotností (kg):</b>						<b>4222,01</b>	

**POZNÁMKA:**

- PODKLADNÍ BETON TL 100 MM - C12/15-X0 MOŽNO NAHRADIT GEOTEXTILÍ

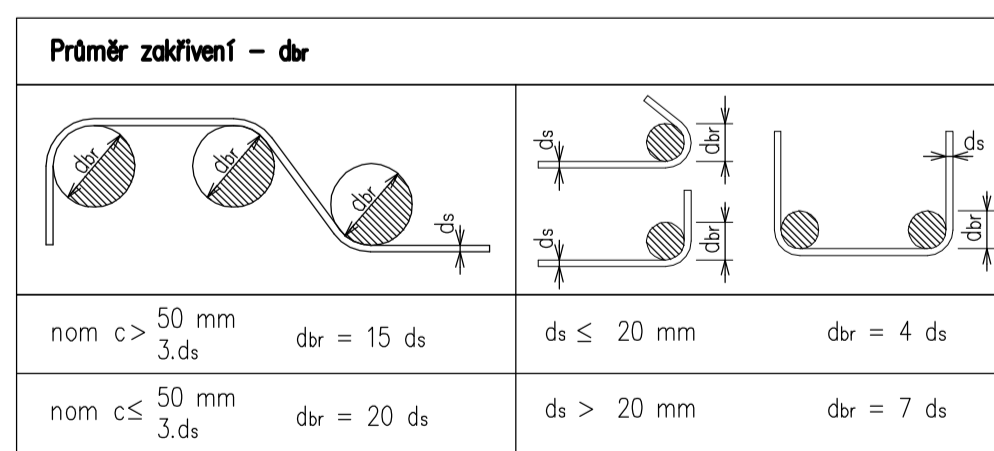

**BETON: C20/25-XC1**  
**VÝZTUŽ: B500 B**  
**KRYTÍ: - 40 mm**  
**Prováděcí třída "2" dle ČSN EN 13670**

Projektant: Ing. Paříčka Aleš	Vypracoval: Ing. Paříčka Aleš	Poré č.:	<b>palička statik</b> +4201762-0101@paličkastatik.com.cz
Investor: Blaze Harmony s.r.o. Trnávka 37, 75131 Lipník nad Bečvou	Stupeň c.:DPS	Číslo dokladu: 20030-K-03	
Datum: 09-2020		Formát: 10x44	
Název: VÝKRES VÝZTUŽE - ROŠT ADMINISTRATIVY		Mřížka: 1:50	Číslo výkresu: 03